



FLUXA

**Fluxa
Filtri
S.p.A.**

V.le A. De Gasperi, 88/B-20017 Mazzo di Rho (MI)
Tel. 0293959.1 (15 linee)
Fax 0293959. 400-440-470
e-mail: info@fluxafiltri.com - www.fluxafiltri.com

**Agente per l'Italia meridionale:
Sire srl - Via Sannio, 9 - 80146 Napoli**
Tel. 0817349254 - 0817349310
Fax 0817349317



Modello standard
completamente
automatizzato

Filtro autopulente in versione manuale o motorizzata

CARATTERISTICHE TECNICHE

L'elemento filtrante è del tipo wedge-wire, costituito da un sostegno cilindrico intorno a cui è avvolto un filo in acciaio inox a sezione triangolare. Sono anche disponibili elementi filtranti in lamiera perforata. I gradi di filtrazione disponibili sono: 25 - 50 - 100 - 200 - 300 - 500 - 1000 micron. I materiali di costruzione del contenitore disponibili sono: ghisa, acciaio al carbonio, acciaio inox e bronzo. Le parti interne e l'elemento filtrante sono in acciaio inox.

MODELLI DISPONIBILI

Modelli 075, 100, 125, 150, 200 e 300 (3/4" - 3") disponibili con testata in fusione e vaso smontabile con chiusura rapida.

I modelli 200 HP, 300 HP, 400 HP, 600 HP (2" - 6") sono ricavati da fusione per pressioni d'esercizio fino a 35 bar e per portate max di 3000 lt/min.

Modelli 800, 1000, 1200 (8" - 12") fabbricati per pressioni d'esercizio richieste dal cliente e per portate max di 18.000 lt/min.

CARATTERISTICHE DI FUNZIONAMENTO

Il liquido da filtrare entra nel contenitore e attraversa dall'esterno all'interno l'elemento filtrante cilindrico. L'elemento filtrante è pulito da due coltelli raschiatori solidali all'incastellatura di montaggio della cartuccia e a 180° l'uno rispetto all'altro.

VERSIONE MANUALE

Raggiunto un valore prestabilito di ΔP , ruotare alcune volte la maniglia posta nella parte superiore del contenitore (ruotando la cartuccia viene pulita sulla superficie esterna da i due coltelli raschiatori fissi). Immediatamente dopo aprire per alcuni secondi la valvola di scarico sul fondo del contenitore, affinché le impurezze solide asportate dai due coltelli raschiatori durante la rotazione della cartuccia, fuoriescano dal filtro.

VERSIONE MOTORIZZATA

Il filtro può essere dotato di accessori che rendono completamente automatica la fase di rigenerazione (ad es. motoriduttore, valvola automatica di scarico, manometro differenziale, ecc.).

PRINCIPALI APPLICAZIONI

Filtrazione di:

OLII LUBRIFICANTI, COMBUSTIBILI, VERNICI, INCHIOSTRI, ACQUA, LIQUIDI VISCOSI, ECC.



Filtro
modello 800
automatizzato



Filtro
modello 400
automatizzato



Filtri per alta
pressione incamiciati

CURVE DELLE PERDITE DI CARICO

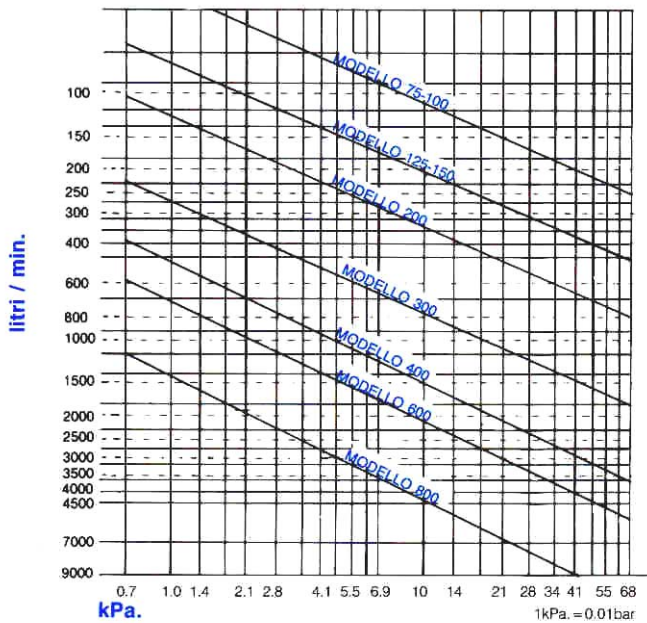

I valori deducibili dalle curve riportate sul grafico, sono stati determinati facendo fluire acqua attraverso un filtro privo di elemento filtrante.

A questi valori base vanno applicati dei fattori di correzione, indicati nelle sottostanti tabelle, relativi all'utilizzo dei filtri completi di elemento filtrante e all'impiego di liquidi diversi dall'acqua.

FATTORI DI CORREZIONE

- ACQUA E LIQUIDI CON VISCOSITÀ SIMILI ALL'ACQUA

Moltiplicare la perdita di carico ricavata dal grafico per il fattore indicato in tabella.

TRATTENIMENTO	COEFFICIENTI
1000 micron	1.02
500 micron	1.05
200 micron	1.1
100 micron	1.2
50 micron	1.45
25 micron	2

- LIQUIDI DIVERSI DALL'ACQUA

Anche in questo caso moltiplicare la perdita di carico ricavata dal grafico per i seguenti fattori di correzione relativi a liquidi più viscosi (l'acqua ha una viscosità di 28 secondi Redwood N° 1).

VISCOSITÀ		TRATTENIMENTI					
Redwood N° 1	Centi-Stokes	1000 micron	500 micron	200 micron	100 micron	50 micron	25 micron
200	49	1,4	1,7	2,1	2,3	2,5	3
950	233	1,7	2,5	3,0	3,35	3,75	4,5
1500	368	1,8	3	3,4	3,8	4,3	5,3
3500	858	2,6	3,7	4,2	5,0	6,0	7,8

SERIE STANDARD MOD. 075, 100, 125, 150, 200, 300

- Grado di filtrazione disponibile fino a 25 micron
- Testata di fusione e vaso smontabile con chiusura rapida
- Pressione max d'esercizio 13 bar @ 50°C
- Temperatura max d'esercizio 250°C (in funzione del materiale delle guarnizioni)
- Disponibili i seguenti materiali:
Testata: acciaio inox, acciaio al carbonio, ghisa
Vaso: acciaio inox o acciaio al carbonio
- È disponibile una gamma di accessori per automatizzare la rigenerazione (es. motoriduttore, valvola automatica di scarico, pressostato differenziale e centralina di controllo).

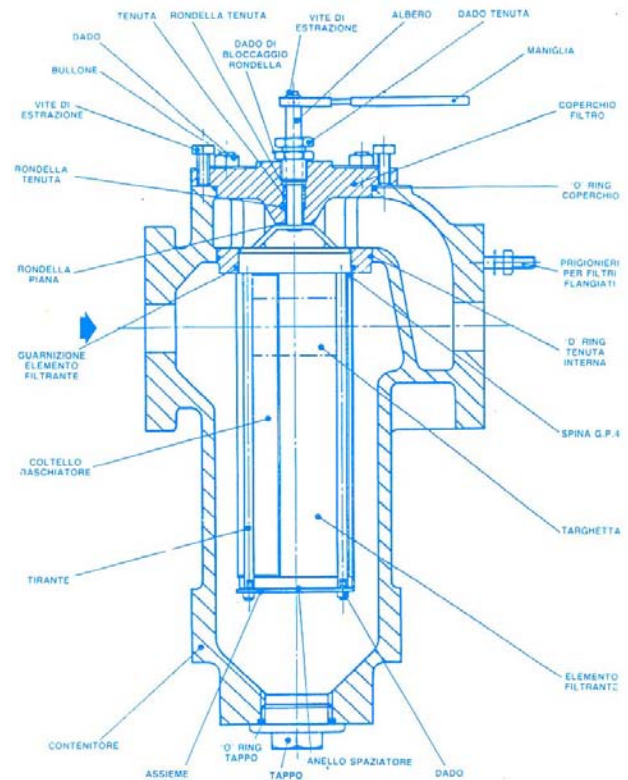

SERIE ALTA PRESSIONE MOD. 200 HP, 300 HP, 400 HP, 600 HP

- Grado di filtrazione disponibile fino a 25 micron
- Integralmente costruiti da fusione
- Pressione max d'esercizio fino a 35 bar @ 50°C
- Temperatura max d'esercizio 250°C (in funzione del materiale delle guarnizioni)
- Disponibili i seguenti materiali: ghisa, acciaio inox, acciaio al carbonio, bronzo.
- È disponibile una gamma di accessori per automatizzare la rigenerazione (es. motoriduttore, valvola automatica di scarico, pressostato differenziale e centralina di controllo).

SERIE STANDARD MOD. 075, 100, 125, 150, 200, 300

**MODELLI 075-100
DISPONIBILI SOLO
IN VERSIONE MANUALE**

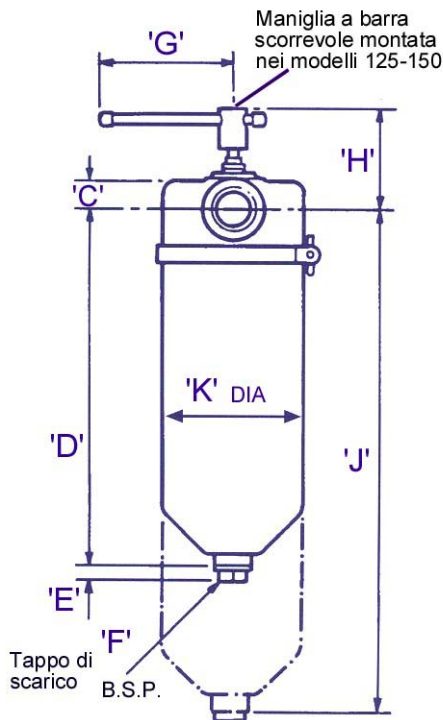

**MODELLI 125-300
ILLUSTRAZIONE RELATIVA A FILTRO CON
ATTACCHI FILETTATI IN VERSIONE MOTORIZZATA**

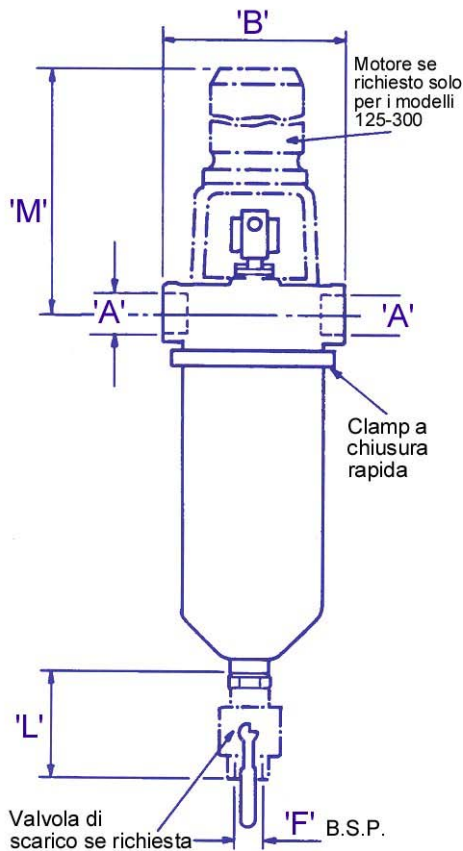

Spazio per manutenzione elemento filtrante

**MODELLI 125-300
ILLUSTRAZIONE RELATIVA A FILTRI
CON ATTACCHI FLANGIATI IN
VERSIONE MANUALE**

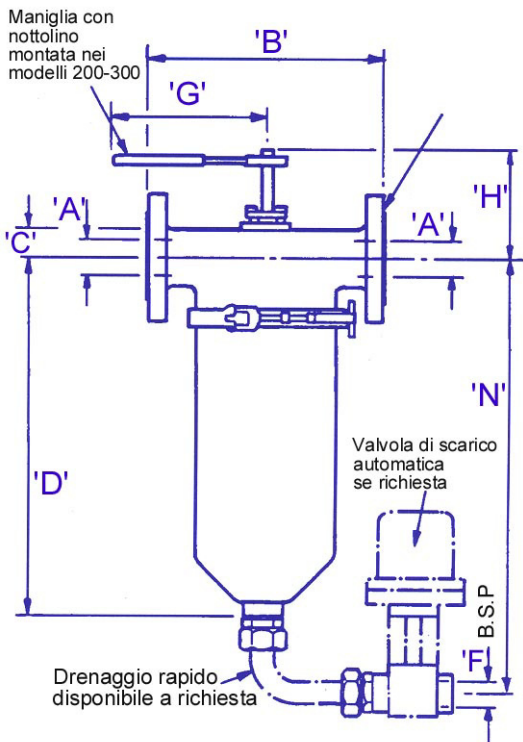

FILTRI CON ATTACCHI FILETTATI														PESO Kg
MODELLO	A	B	C	D	E	F	G	H	J	K	L	M	N	
075	3/4" BSP	150	24	266	13	1/2" BSP	65	105	450	114	-	-	-	5.4
100	1" BSP	150	24	266	13	1/2" BSP	65	105	450	114	-	-	-	5.4
125	1 1/4" BSP	208	32	404	15	1" BSP	120 MAX	105	600	155	110	440	490	11.2
150	1 1/2" BSP	208	32	404	15	1" BSP	120 MAX	105	600	155	110	440	490	11.2
200	2" BSP	220	40	457	15	1" BSP	140	133	650	155	110	447	540	15.2
250	2 1/2" BSP	220	40	457	15	1" BSP	140	133	650	155	110	461	540	15.2

FILTRI CON ATTACCHI FLANGIATI														PESO kg
MODELLO	A	B	C	D	E	F	G	H	J	K	L	M	N	
075	3/4" (20)	210	24	266	13	1/2" BSP	65	105	450	114	-	-	-	-
100	1" (25)	210	24	266	13	1/2" BSP	65	105	450	114	-	-	-	-
125	1 1/4" (32)	270	32	404	15	1" BSP	120 MAX	105	600	155	110	440	490	-
150	1 1/2" (40)	270	32	404	15	1" BSP	120 MAX	105	600	155	110	440	490	-
200	2" (50)	270	40	457	15	1" BSP	140	133	650	155	110	447	540	25.0
300	3" (50)	300	56	575	20	2" BSP	140	148	875	190	142	461	710	41.0

SERIE AD ALTA PRESSIONE MOD. 200 HP, 300 HP, 400 HP, 600 HP

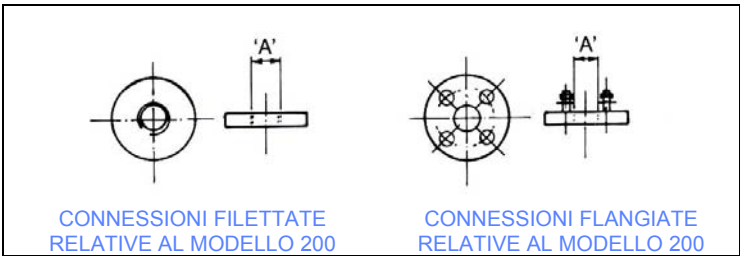
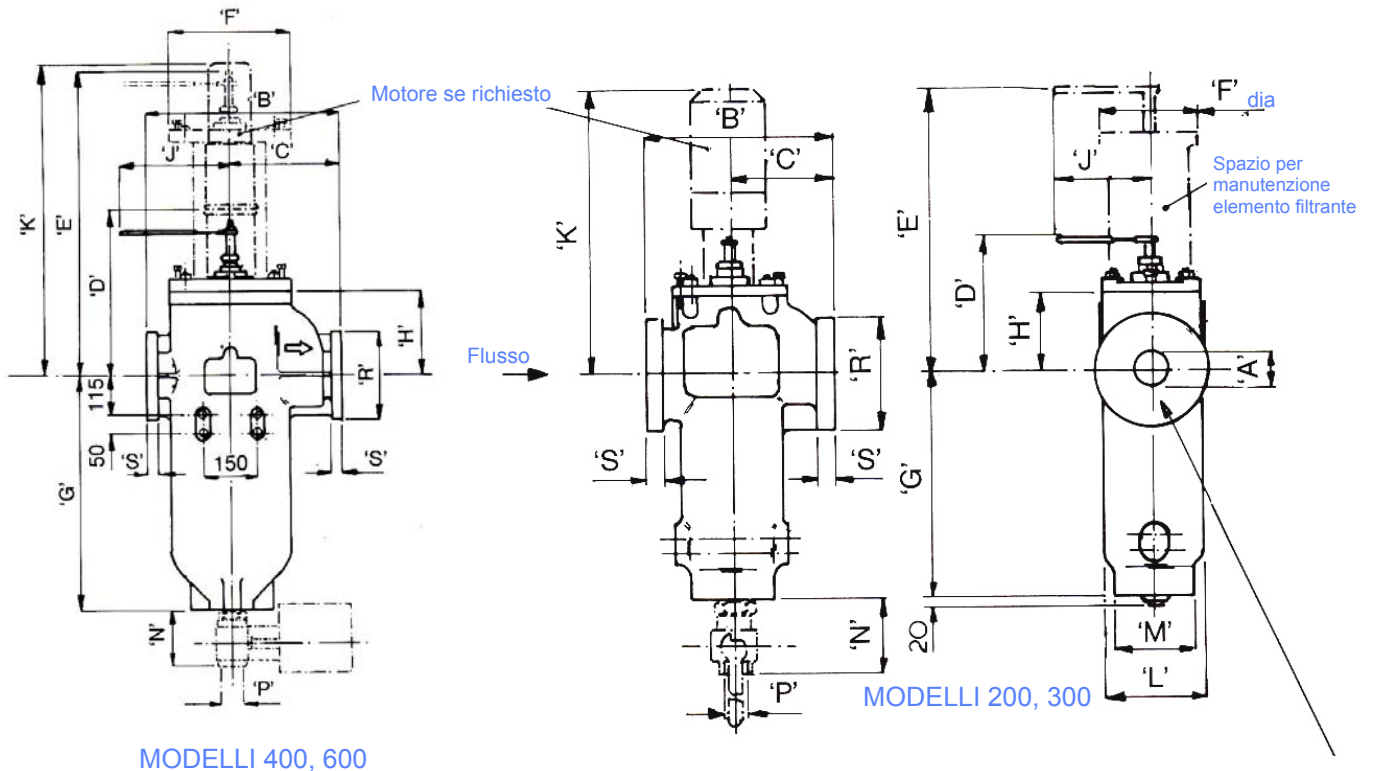

SERIE AD ALTA PRESSIONE

Modello	A	B	C	D	E	F	G	H	J	K	L	M	N	P	R	S	Peso Manuale (Kg)	Peso con motore (Kg)
200	32 mm* 1/4"	270	150	195	413	150	325	115	140	540	150	124	110	1" BSP	165	25	36	44
	40 mm* 1/2"																	
	50 mm 2"																	
300	80 mm 3"	360	210	230	690	180	430	140	140	575	180	124	142	2" BSP	210	22	55	63
400	100 mm 4"	550	315	435	1115	340	665	235	406	880	332	-	150	2" BSP	254	30	-	-
600	150 mm 6"	550	315	435	1550	340	1165	235	406	880	332	-	150	2" BSP	318	35	-	-

* 32 mm / 40 mm disponibili solo in versione filettata

Modelli per portate superiori disponibili a richiesta

