



FLUXA

Fluxa
Filtri
S.p.A.V.le A. De Gasperi, 88/B-20017 Mazzo di Rho (MI)
Tel. 0293959.1 (15 linee)
Fax 02.93959.400/440/470
e-mail: info@fluxafiltri.com - www.fluxafiltri.com**Agente per l'Italia meridionale:**
Sire srl - Via Sannio, 9 - 80146 Napoli
Tel. 0817349254-0817349310
Fax 0817349317

Portate	Gradi di filtrazione	Acqua necessaria per il lavaggio	Pressione minima necessaria
Fino a 400 m ³ /h (1760 US gpm)	800 -10 micron	Meno dell'1% del flusso totale	2 bar (30 psi)

Filtro autopulente automatico con grande versatilità operativa



Caratteristiche:

- Grosse superfici filtranti, affidabile meccanismo operativo e semplice costruzione rendono il filtro SAF la soluzione ideale per la filtrazione di acque di scarsa qualità con gradi di filtrazione estremamente fini.
- Sistema di lavaggio automatico regolato dalla pressione differenziale e/o dal tempo.
- Nessuna interruzione del flusso a valle durante il lavaggio.
- Meccanismo autopulente robusto ed affidabile anche in condizioni di utilizzo estreme.
- Minimi volumi di acque di scarico che consentono eccellenti prestazioni in lavaggio continuo.
- Applicazioni: sistemi di approvvigionamento idrico, da fonti primarie (pozzi, fiumi, etc.) trattamenti di acque di raffreddamento, acque reflue, pre-filtrazione rispetto a sistemi di separazione tangenziale.
- Industrie: manifatturiera, mineraria, impianti per trattamenti di acque potabili e reflue, impianti da golf, oil & gas.

Come funzionano i filtri amiad serie SAF

I filtri Amiad della serie SAF sono filtri automatici sofisticati, ma di facile utilizzo, dotati di un meccanismo autopulente alimentato da un motore elettrico.

I filtri della serie SAF sono concepiti per portate fino a 400 m³/h (1760 gpm), con svariate tipologie di cestelli filtranti progettati per supportare gradi di filtrazione variabili da 800 a 10 micron. Sono disponibili con connessioni in/out da 2" a 10".

Processo di Filtrazione

L'acqua contaminata entra nel filtro (1), dove attraversa il cestello grossolano (2) che protegge il meccanismo di pulizia dai detriti di grosse dimensioni. Scorrendo poi attraverso il cestello fine (3), dove vengono trattenute le particelle di contaminante presenti in funzione del grado di filtrazione selezionato defluisce, una volta pulita, verso l'esterno (4).

Il graduale deposito di sporco sulla superficie interna del cestello causa un accumulo (torta), ed un corrispondente aumento della pressione differenziale a monte / valle del cestello (3). Il pressostato misura la pressione e quando questo raggiunge un valore pre-impostato fa partire il ciclo di lavaggio in controcorrente differenziale.

Processo di Pulizia

La pulizia del filtro è eseguita dallo scanner di suzione (5) che gira all'interno del cestello secondo un movimento a spirale (roto traslatorio); la valvola di scarico si apre creando un flusso di aspirazione ad alta velocità in corrispondenza degli ugelli che "risucchiano" il contaminante accumulatosi sul cestello. Durante il processo di pulizia, che dura all'incirca dai 20 ai 40 secondi, l'acqua filtrata continua ad essere alimentata a valle del filtro.

Sistema di Controllo

Due tipologie di pannelli di controllo sono disponibili per il filtri della serie SAF; PLC (TIPO D) o con Timer e Relay elettromeccanici (TIPO C).

Il ciclo di pulizia parte al verificarsi di una delle seguenti opzioni:

1. Ricevimento di un segnale dal Pressostato Differenziale (6)
2. Intervallo di tempo impostato nel pannello di controllo
3. Avviamento manuale

Il pannello di controllo fornisce anche:

1. Possibilità di funzionamento in modalità di lavaggio in continuo
2. Possibilità di contare i cicli di lavaggio
3. Possibilità di un allarme e/o una reazione alternativa ad un segnale di malfunzionamento quali ad esempio apertura di un by-pass, spegnimento di una pompa, etc.

Modelli SAF

La gamma di filtri AMIAD SAF comprende i seguenti modelli :

- SAF-1500 per portate fino a 80 m³/h (350 gpm)
- SAF-3000 per portate fino a 150 m³/h (660 gpm)
- SAF-4500 per portate fino a 250 m³/h (1100 gpm)
- SAF-6000 per portate fino a 400 m³/h (1760 gpm)

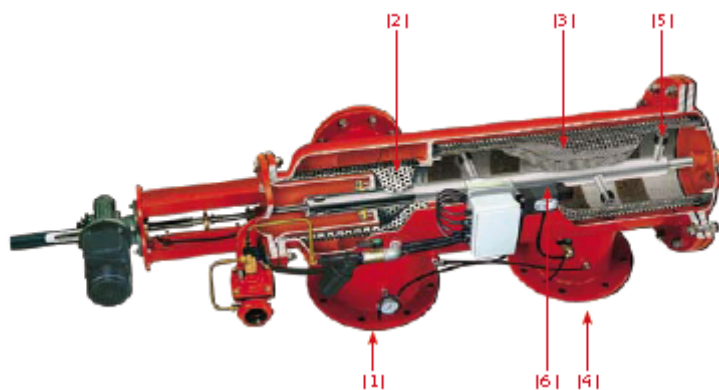

SPECIFICHE TECNICHE

Modello filtro	SAF 1500	SAF 3000	SAF 4500	SAF 6000
Caratteristiche Generali				
Portata massima *	80 m ³ /h (352 US gpm)	150 m ³ /h (660 US gpm)	250 m ³ /h (1100 US gpm)	400 m ³ /h (1760 US gpm)
Connessioni in/out (in mm)	2" 3" 4" (50/80/100)	3" 4" 6" (80/100/150)	4" 6" 8" (100/150/200)	6" 8" 10" (150/200/250)
Gradi di filtrazione	Cestelli modello Molded e multistrato 4L 800,500,300,200,130,100,80,50,25,10 micron			
Pressione min. di lavoro	2 bar (30 psi) per pressioni inferiori consultare il Vs. distributore			
Pressione max. di lavoro	10 bar (145 psi)		10 bar (145 psi) 16 bar (232 psi) a richiesta	
Temperatura max. di lavoro	50°C	50°C	60°C 95°C a richiesta	60°C 95°C a richiesta
Alimentazione elettrica	Trifase, 220/380/440 VAC 50/60 Hz			
Peso (a vuoto)	86 kg (190 lb)	110 kg (242.5 lb)	160 kg (353 lb)	250 kg (551 lb)

* Consultare il distributore per la scelta della portata più adatta al grado di filtrazione ed alla qualità dell'acqua

Dati relativi al sistema di lavaggio

Extra portata richiesta durante il lavaggio (a 2 bar-30 psi)	6 m ³ /h (26 US gpm)	11 m ³ /h (48 US gpm)	15 m ³ /h (66 US gpm)	25 m ³ /h (110 US gpm)
Quantità di acqua impiegate per il ciclo di lavaggio (a 2 bar - 30 psi)	25 litri (7 US galloni)	64 litri (17 US galloni)	83 litri (22 US galloni)	280 litri (74 US galloni)
Durata del ciclo di lavaggio	15 secondi	20 secondi	20 secondi	40 secondi
Valvola di scarico	2" - 50 mm	2" - 50 mm	2" - 50 mm	2" - 50 mm
Criteri di lavaggio	Pressione differenziale di 0.5 bar (7 psi), intervalli di tempo e funzionamento manuale			

Dati del cestello filtrante

Area filtrante	1500 cm ² (323 in ²)	3000 cm ² (465 in ²)	4500 cm ² (697 in ²)	6000 cm ² (930 in ²)
Modelli di cestello	Molded - Multistrato 4L in AISI 316L			

Pannello di Controllo e Componenti Elettrici

Alimentazione elettrica	Trifase, 220/380/440 VAC 50/60 Hz			
Motore elettrico	¼ HP	¼ HP	¼ HP	½ HP
Voltaggio ausiliare	24 VAC - 12V o 24 VDC a richiesta			
Assorbimento	0.6 amp	0.6 amp	0.6 amp	0.8 amp

Materiali di costruzione

Corpo filtro	Acciaio al carbonio 37-2 rivestito epossidicamente			
Coperchio filtro	SMC Poliestere / acciaio al carbonio 37-2 rivestito epossidicamente			
Meccanismo di pulizia	Acciaio inossidabile 316L, Acetale			
Valvola di scarico	Ghisa rivestita epossidicamente, gomma naturale			
Guarnizioni	Gomma sintetica, Teflon			
Controlli	Alluminio, Ottone, Acciaio inossidabile, PVC, Nylon			

*Amiad offre una vasta gamma di materiali da costruzione. Contattare il distributore per ulteriori specifiche tecniche

SAF 1500



SAF 3000



SAF 4500



SAF 6000



Grafici delle perdite di carico

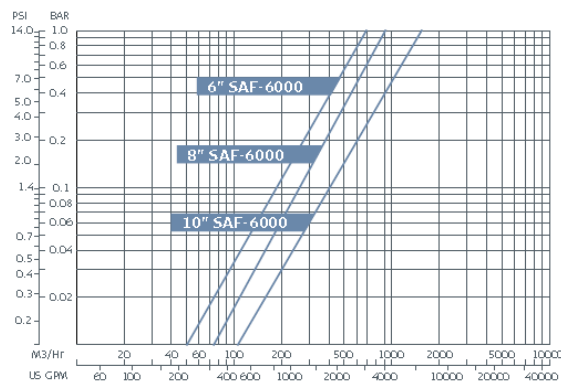
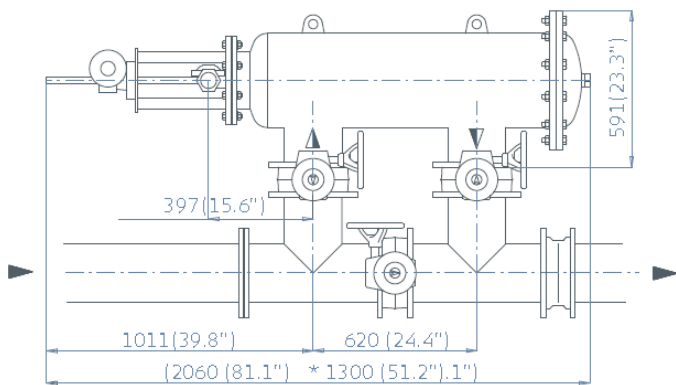
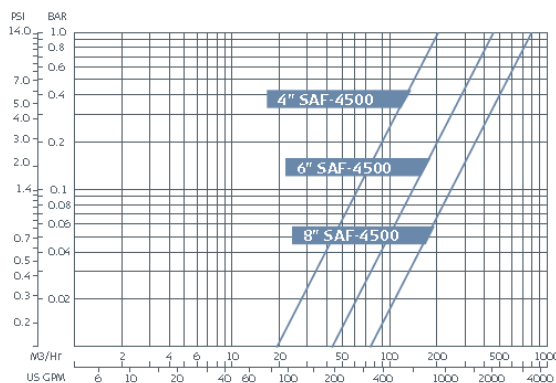
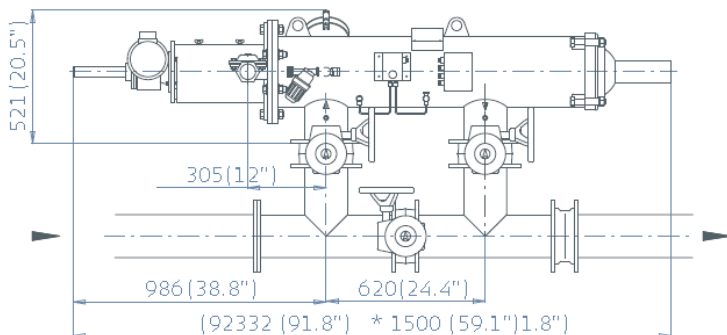
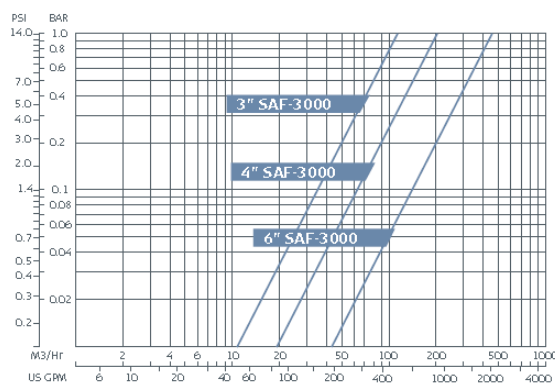
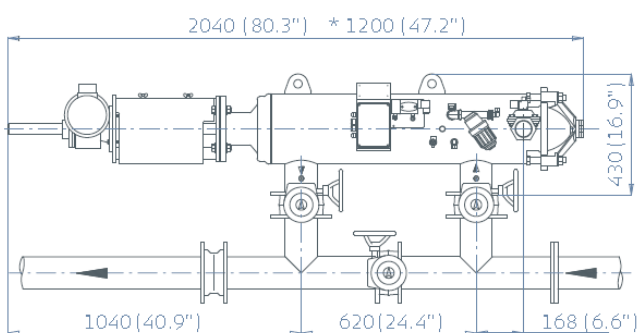
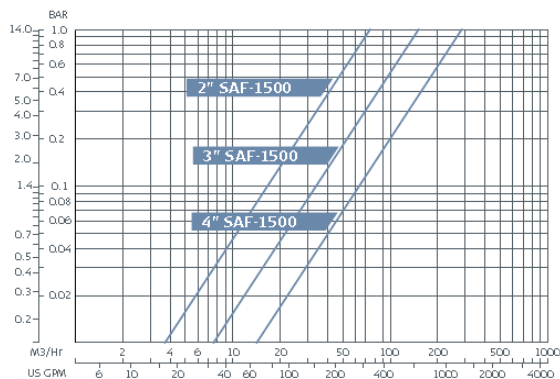
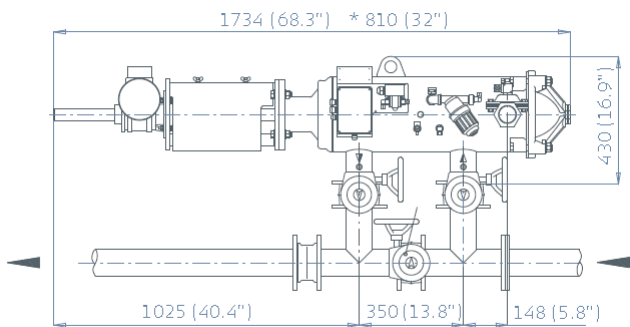

Dimensioni in mm (pollici)
*Spazio approssimativo richiesto per la manutenzione



Industrie

Automobilistica, Aeronautica, Acque di sentina, Elettronica, Alimentare; Mineraria, Oleodotti & Gasdotti, Petrolchimica, Cartaria, Produzione di Energia

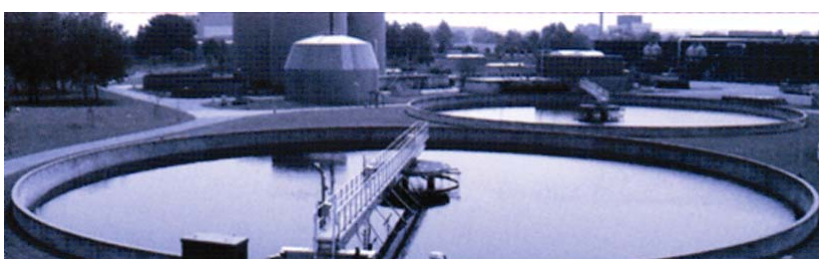

Municipali

Acque potabili, Acque reflue, Impianti di desalinizzazione, Acque salmastre, Applicazioni per uso civile, Prefiltrazione di sistemi di separazione tangenziale

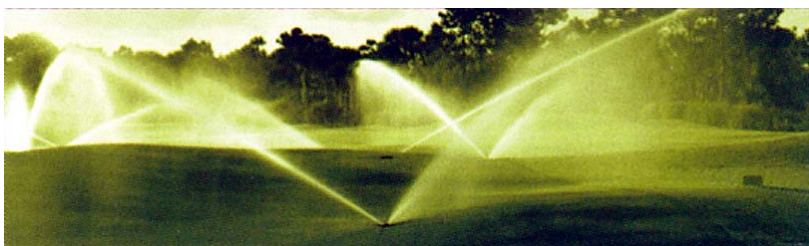

Irrigazione

Agricoltura, Campi da golf e impianti sportivi
Acquacoltura, Serre

Fluxa Filtri: la forza dell'esperienza, la capacità di rinnovarsi che apre la strada al futuro della filtrazione.

Fluxa è nata quarant'anni fa, da una famiglia di imprenditori che ha saputo nel tempo, scegliere e far arrivare in azienda professionisti che si sono misurati con problematiche industriali e di ricerca. Col tempo ci siamo messi alla prova in settori che spaziano dal farmaceutico all'alimentare, dal chimico al petrolchimico, dall'elettronico, alle biotecnologie, dal medicale alle vernici e inchiostri, sempre ponendoci come partner.

Costruire una partnership con Fluxa significa avere un servizio a tutto tondo, dalla scelta del prodotto ottimale, all'assistenza pre e post-vendita, alla creazione di impianti personalizzati.

La nostra filosofia è ascoltare le esigenze del cliente e trovare le soluzioni ottimali grazie all'impegno quotidiano dei nostri tecnici altamente specializzati.

Vi invitiamo a visitare il nostro sito per approfondire la conoscenza dei nostri prodotti e dei servizi.